

Vakuumpumpe (inkl. 5m Schlauch)
vacuum-pump (incl. 5m hose)

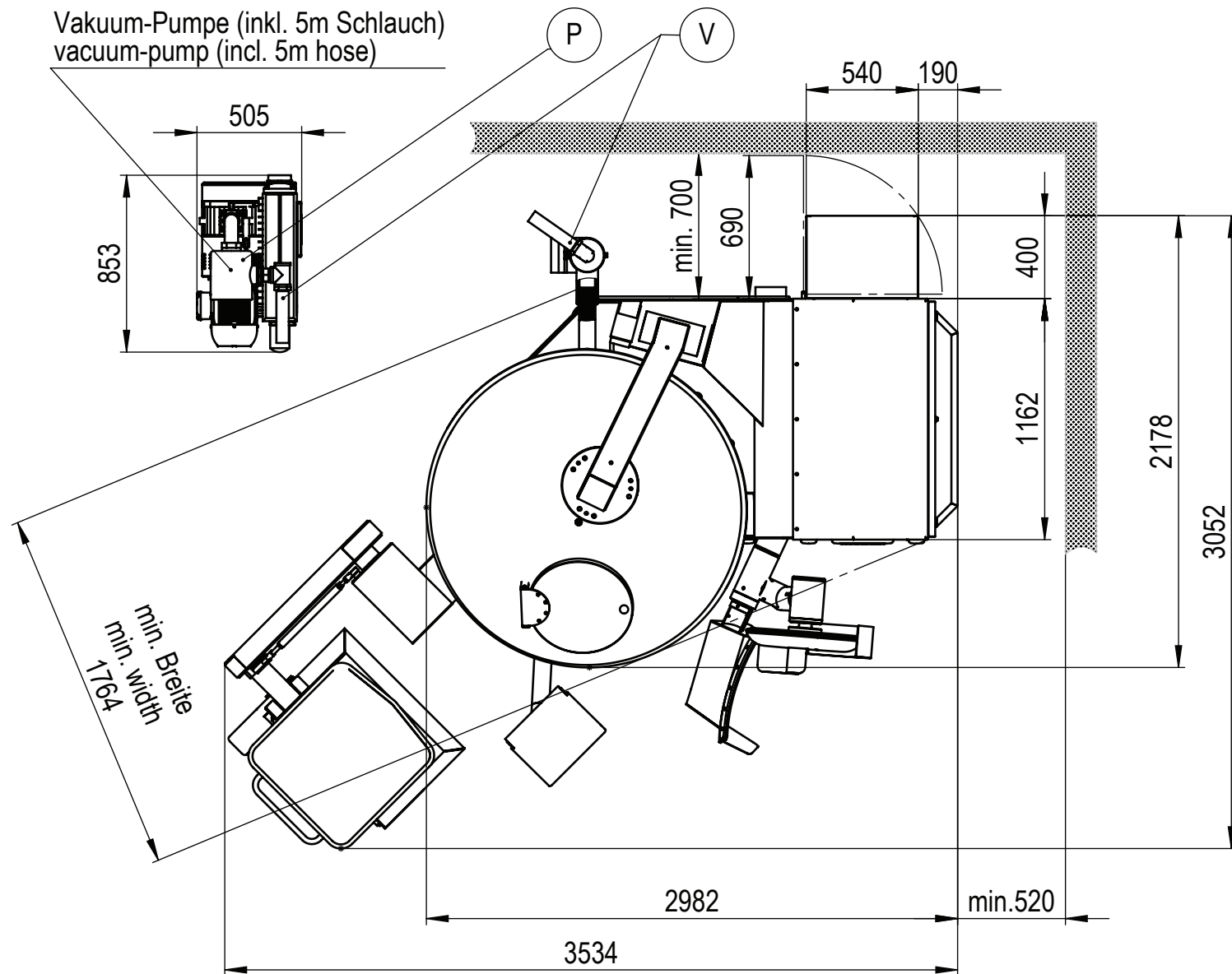

ANSICHT "A" / VIEW "A"

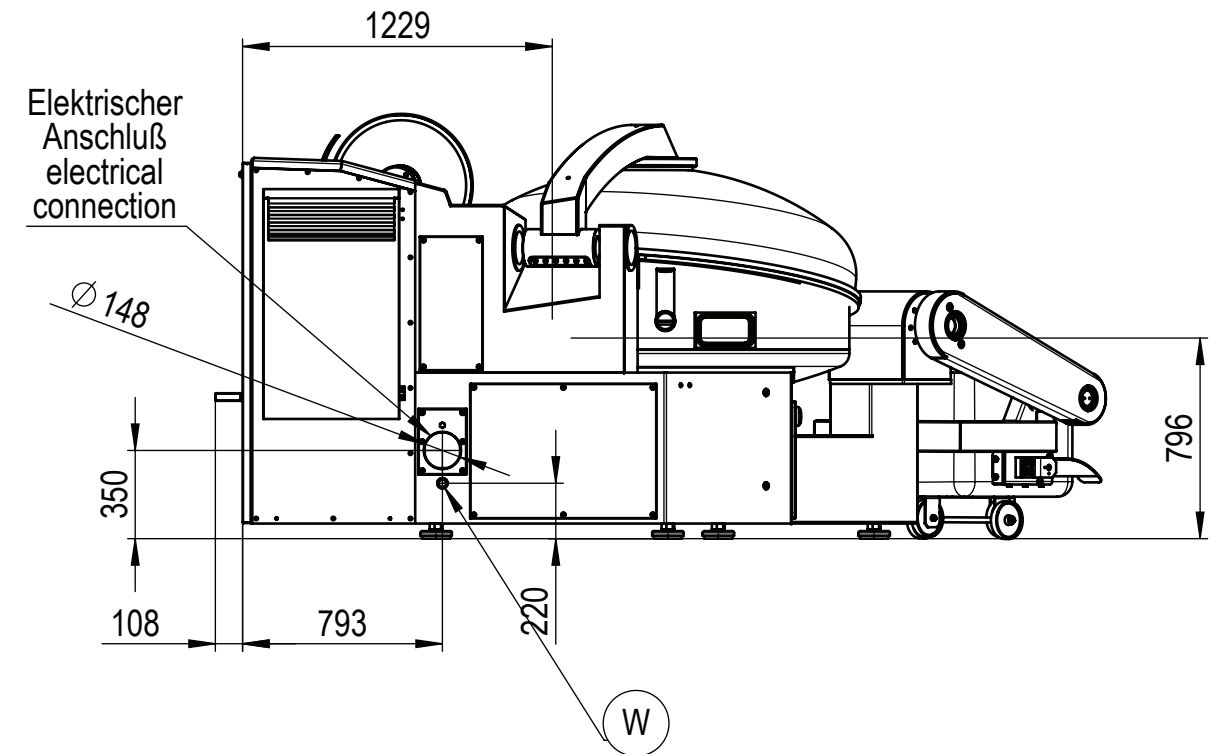

MASSBLATT / DIMENSION SHEET

Bezeichnung: Kutter / Cutter	Typ: K200 V AC - KU(X)	Kunde / Land: - / -
Information: Schaltschrank extern / external cabinet - AW - Rechts - Standard - ohne Kühlung	Maschinennummer: Std.	SEZ / NAR: - gez. hall
Maschinenfabrik LASKA Gesellschaft m.b.H. Makartstraße 60, 4050 Traun - Austria T +43 7229 / 606-0 laska@laska.at	Urheber- und Schutzrechte dieser Pläne bleiben uns vorbehalten. Vervielfältigung und Weitergabe nur durch unsere schriftliche Zustimmung.	Modell: K0214 / 82000 am: 15.10.2013
Blatt: 1 / 3	M: 1:30	Nr.: K0214-00012

Schaltschrank / switching cabinet 1600 x 1800 x 500

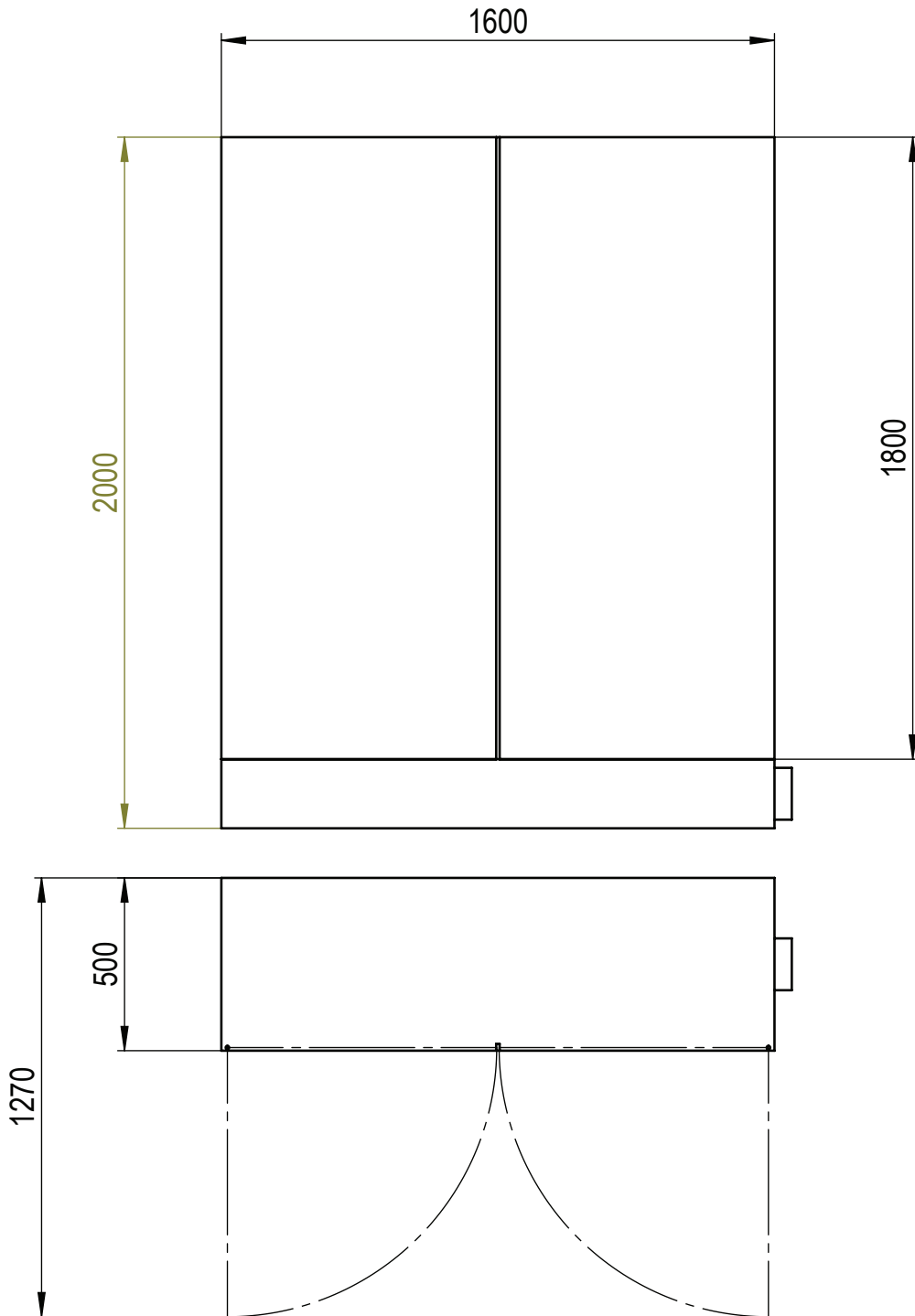

MASSBLATT / DIMENSION SHEET

Bezeichnung: Kutter / Cutter		Typ: K200 V AC - KU(X)		Kunde / Land: - / -	
Information: Schaltschrank extern / external cabinet - AW - Rechts - Standard - ohne Kühlung			Maschinennummer: Std.		SEZ / NAR: -
					gez. hall
					Modell: K0214 / 82000
					am: 15.10.2013
Maschinenfabrik LASKA Gesellschaft m.b.H. Makartstraße 60, 4050 Traun - Austria T +43 7229 / 606-0 laska@laska.at		Urheber- und Schutzrechte dieser Pläne bleiben uns vorbehalten. Vervielfältigung und Weitergabe nur durch unsere schriftliche Zustimmung.		Blatt: 2 / 3	M: 1:20
				Nr.: K0214-00012	
				 LASKA	

Technische Daten / technical data K500

Schüsselinhalt	bowl volume	[ltr]	210	
Einbringmaße H x B	minimal height and width for transport h x w	[mm]	1700 x 1820	
Mindestraumhöhe	minimum ceiling height	[mm]	2550	

Gewichte / weights

Netto-Maschine ca.	net-machine approx.	[kg]	4120	
Brutto mit Verpackung	gross with packing approx.	[kg]	4800	

Elektrische Daten / electrical data AC - 3x400V / 50Hz

Ausführung	model	[-]	KU	KUX
Nennleistung	rated power	[kW]	103	113
Nennstrom	rated current	[A]	260	261
Sicherung träge	fuse	[A]	200	200
Zuleitungsquerschnitt	feed pipe cross section	[mm ²]	95	95

Versorgungsanschlüsse / supply connections

Wasseranschluß ¹	water connection ¹	W	1"	2 - 6 bar
Druckluft	pressurised air	P	Ø10 mm	6 - 10 bar
Vakuum Anschluß	vacuum connection	V	2"	-

¹ optional / option

MASSBLATT / DIMENSION SHEET

Bezeichnung: Kutter / Cutter		Typ: K200 V AC - KU(X)		Kunde / Land: - / -	
Information: Schaltschrank extern / external cabinet - AW - Rechts - Standard - ohne Kühlung			Maschinennummer: Std.		SEZ / NAR: -
					gez. hall
					Modell: K0214 / 82000
					am: 15.10.2013
Maschinenfabrik LASKA Gesellschaft m.b.H. Makartstraße 60, 4050 Traun - Austria T +43 7229 / 606-0 laska@laska.at		Urheber- und Schutzrechte dieser Pläne bleiben uns vorbehalten. Vervielfältigung und Weitergabe nur durch unsere schriftliche Zustimmung.		Blatt: 3 / 3	M: 1:1
				Nr.: K0214-00012	
				 LASKA	